

**取扱説明書**

# airy fog

**スチーム式加湿器**

CH-S41SS-CH (ショコラ)

CH-S41SS-IV (アイボリー)



## もくじ

安全上のご注意	1～4
使い方	8～11
アプリ操作について	11～12
お手入れと保管	12～13
こんなときは(故障かな?と思ったら)	14
アフターサービスと保証について	15

### 本取扱説明書は、 必ず最後までお読みください。

お買い上げいただきまして、ありがとうございました。  
ご使用前に、この説明書を最後までお読みください。  
特に「安全上のご注意」は必ずお読みのうえ正しく  
お使いください。お読みになったあとは、お使いに  
なる方がいつでも見られる所に必ず保管してください。  
ご使用中にわからないことや、不具合が生じたときは、  
本説明書を必ずお読みください。

# 安全上のご注意



この加湿器は、室内の湿度を調整するために使用するものです。  
それ以外の用途でのご使用は絶対しないでください。この用途以外でご使用になった場合の故障・修理・事故・その他の不具合については、責任を負いかねますのでご了承ください。

※ご使用の前に、この『安全上のご注意』をよくお読みの上、正しくお使いください。

※ここに示した注意事項は、あなたや他の人々への危害や損害を未然に防止するためのもので、『警告』『注意』の2つに分けてお知らせしています。いずれも安全に関する重要な内容ですので必ず守ってください。

 <b>警告</b>	取扱いを誤ると、死亡または重傷などを負う可能性が想定される内容です。	 <b>注意</b>	取扱いを誤ると、傷害を負う可能性または物的損害のみが発生すると想定される内容です。
---	------------------------------------	---	---

■お守りいただく内容の種類を、絵記号で区分し説明しています。(下記は絵記号の一例です。)

	○記号は、してはいけない『禁止』内容です。(左図は分解禁止)		●記号は、必ず実行する『強制』内容です。(左図はプラグを抜く)
---	--------------------------------	---	---------------------------------

## 警告 使用上の注意事項

 分解禁止	お手入れ以外の分解・改造はしない。 修理業者以外の方は、分解・修理を絶対にしない。 *火災や感電、ケガの原因になります。 *修理は販売店または弊社「お客様相談室」へご相談ください。	 抜く プラグを	お手入れや移動、水の補給などの際は、必ず運転を停止し、マグネットプラグや電源プラグを抜いて、本体が冷めてから行う。 濡れた手で抜き差ししない。 *感電ややけどのおそれがあります。
 禁止	使用中や使用直後は、上ぶたを取り外したり、スチーム吹出口に手や顔を近づけたり、触れたりしない。 *やけどの原因になります。	 強制	電源は交流100V専用コンセントを使う。 *交流100V以外の電源を使用すると、火災や感電の原因になります。
 強制	異常・故障時にはすぐに使用を中止する。 *発煙、発火、感電やケガの原因になります。 すぐに電源プラグを抜いて、販売店または「お客様相談室」へご相談ください。  ●コードや差し込みプラグが異常に熱い。 ●本体から水漏れする。 ●運転中に異常な音がする。 ●コードを触ると通電したりしなかったりする。 ●焦げくさいにおいがする。 ●その他の異常や故障がある。	 禁止	電源コードやプラグが傷んだり、コンセントの差込みがゆるいときは使用しない。 *感電やショートして発火することがあります。
 禁止		 禁止	電源コードを傷つけたり、加工したり、無理に曲げたり、引っ張ったり、ねじったり、重いものをのせたり、束ねない。 *電源コードが破損し、火災や感電の原因になります。
 強制	差し込みプラグは根元まで確実に差込む。 *差込みが不完全な場合、感電や発熱による火災の原因になります。	 強制	差し込みプラグの刃および刃の取付面のほこりは定期的に清掃する。 *プラグにほこりがたまると、火災や感電の原因になります。
 禁止 水濡れ	本体に水をかけたり、丸洗いはしない。 *内部に水が入り、感電・故障・さびなどの原因になります。	 禁止 ぬれ手	ぬれた手で差し込みプラグを抜き差ししない。 *感電のおそれがあります。



## 警告

 <b>禁止</b>	<p>マグネットプラグにピンや針金などの金属を付着させない。 *感電・ショート・発火など火災の原因になります。</p>	 <b>禁止</b>	<p>センサー部のすき間にピンや針金など、異物を入れない。 *感電や異常動作をして、けがのおそれがあります。</p>
 <b>禁止</b>	<p>使用中や使用直後は持ち運ばない。 *やけどのおそれがあります。</p>	 <b>強制</b>	<p>使用するときは、上ぶたをロックするまで確実に閉める。 *お湯が吹きこぼれて、やけどや故障の原因になります。</p>
 <b>禁止</b>	<p>タンク内などのお手入れには、塩素系・アルカリ性の洗剤、薬品を使用しない。 *やけどのおそれがあります。</p>	 <b>禁止</b>	<p>水道水以外のものを使用しない。 井戸水、アロマオイル、芳香剤、除菌剤などをいれしないでください。 *お湯が吹きこぼれてやけどのおそれがあります。また、変形や破損、故障、異臭発生などの原因になります。</p>
 <b>禁止</b>	<p>満水(MAX)ライン以上に水をいれない。 *お湯が吹きこぼれて、やけどや故障の原因になります。</p>	 <b>禁止</b>	<p>転倒すると熱湯がこぼれるため、乳幼児の近くや不安定な場所で使用しない。 *感電・やけど・けがの原因になります。</p>
 <b>禁止</b>	<p>子供だけで使わせたり、ペットや乳幼児の手の届くところで使用しない。 *感電・やけど・けがの原因になります。</p>	 <b>禁止</b>	<p>コンセントや延長コードは、たこ足配線などで、定格を超える使用をしない。 *コンセントなどが異常発熱して発火の原因になります。</p>



## 注意

 <b>強制</b>	<p>差し込みプラグを抜くときは、電源コードを持たずに必ず先端の差し込みプラグを持って引き抜く。 *プラグの刃の変形、電源コードの断線による、感電・ショート・過熱による発火の原因になります。</p>	 <b>抜くプラグを</b>	<p>使用時以外は、本体の電源をOFFにして、差し込みプラグをコンセントから抜く。 *絶縁劣化による感電・漏電火災の原因になります。</p>
 <b>禁止</b>	<p>本体を引きずって移動しない。 *やけどや故障の原因になります。</p>	 <b>禁止</b>	<p>本体に強い衝撃を与えたり、落下させたりない。 *けがや破損・故障の原因になります。</p>
 <b>禁止</b>	<p>上ぶたを開けたまま運転しない。 *やけどや故障の原因になります。</p>	 <b>禁止</b>	<p>上ぶたのスチーム吹出口から給水しない。 *漏水や感電・故障の原因になります。</p>



## 注意

 <b>禁止</b>	<p>次の場所では、使用しない。</p> <ul style="list-style-type: none"> <li>●家具、壁、天井、カーテンなどの近く</li> </ul> <p>*スチームが直接当たらないように本体を30cm以上離してください。</p> <p>*スチームによりシミや変色の原因になったり、結露してカビが発生する原因になります。</p> <ul style="list-style-type: none"> <li>●電気製品(テレビなど)・電子機器(パソコン、携帯電話など)の近く</li> </ul> <p>*湿気や転倒による水漏れ浸水などによる、電子部品故障や火災・変色・変形の原因になります。</p> <ul style="list-style-type: none"> <li>●直射日光の当たる場所や、温度・湿度の高い場所</li> </ul> <p>*故障・変形の原因になります。</p> <ul style="list-style-type: none"> <li>●傾斜のある場所</li> </ul> <p>*本体を傾けて使用するとお湯が流れてやけどの原因になります。</p>	 <b>強制</b>	<p>排水はタンク内部の「排水方向」位置から下に向けて排水する。</p> <p>*センサー部やマグネットプラグ差込口に水がかからないようにしてください。故障の原因になります。</p>
		 <b>禁止</b>	<p>トッテを起こしたままで運転しない。</p> <p>*変形や故障の原因になります。</p>
		 <b>禁止</b>	<p>加湿以外の用途(飲用やレトルト商品のあたためなど)に使用しない。</p> <p>*事故やけが、故障の原因になります。</p>
 <b>強制</b>	<p>本体内に残った水が凍結する恐れのある場所での使用・保管をしない。</p> <p>*凍結による故障の原因になります。</p>	 <b>強制</b>	<p>スチーム吹出をふさがない。</p> <p>*タオル・布巾などでスチーム吹出口をふさぐと本体が加熱して変形や破損・故障の原因になります。</p>
 <b>禁止</b>	<p>子供や身体の不自由な方、自分で意思表示のできない方だけで使用させない。</p> <p>*思わぬ事故やけがの原因になります。</p>		



**CH-S41SS-CH**  
**(CH ショコラ)**



**CH-S41SS-IV**  
**(IV アイボリー)**

## 仕 様

品 番	CH-S41SS-CH / CH-S41SS-IV
タンク容量	4.0 L
電源	AC100V 50/60Hz
消費電力	弱 150W 中 300W 強 450W
加湿量	弱 200ml/h 中 400ml/h 強 600ml/h
連続加湿時間(目安)	弱 20時間 中 10時間 強 6.5時間
適用床面積(目安)	強運転時 木造和室 15㎡(10畳) プレハブ洋室 25.5㎡(17畳)
切タイマー設定	1時間～7時間(1時間単位)
電源コード長さ	1.4m(マグネット式)
質量(電源コード含まず)	2.4kg
外形寸法	幅240(トッテ含む)奥行248(トッテ含む)×高さ370mm

- 外形寸法の高さ寸法はトッテを倒した場合の寸法です。
- この商品は日本国内交流100V専用です。

# 梱包内容と各部の名称

## 梱包内容

本体

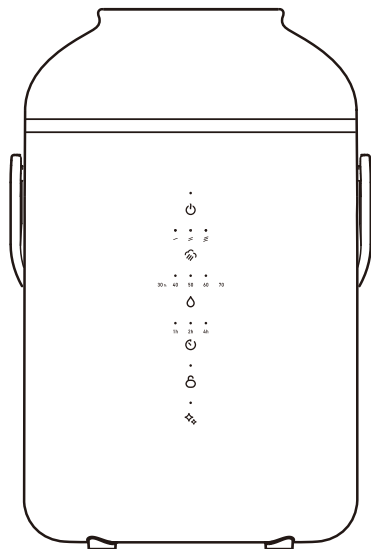

付属品

マグネットプラグ

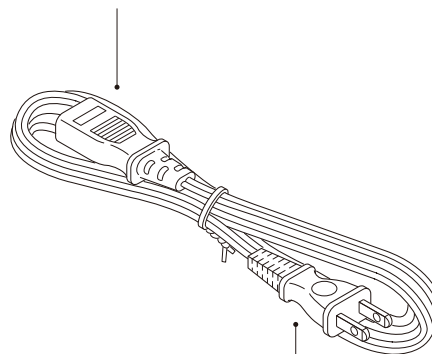

電源プラグ

## 各部の名称

正面

天面

背面

上ぶた

操作ボタン  
(表示ランプ)

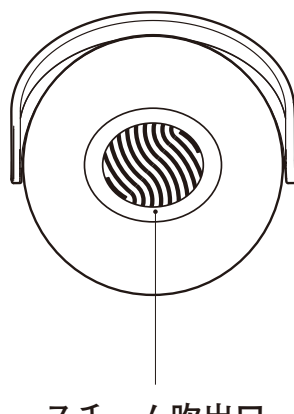
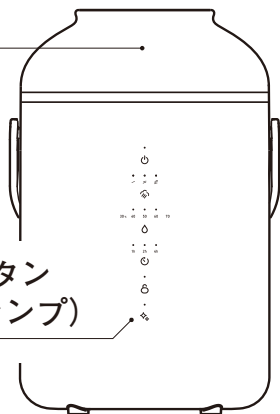

スチーム吹出口

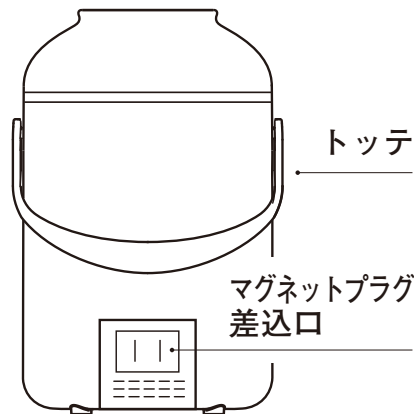

トツテ

マグネットプラグ  
差込口

湿度センサー

タンク内部

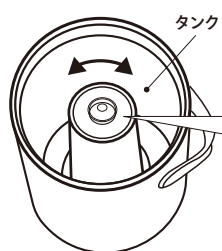

ヒーター  
(表面ステンレス製)

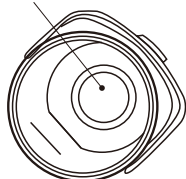

※断熱カバーを取り外した状態

蓋

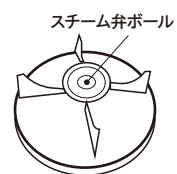
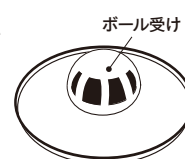
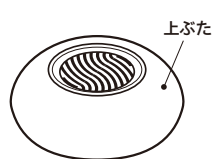

# 製品使用案内

## 操作パネルのボタン名称と使用方法

### 電源ボタン

電源ボタンを押すと運転を開始します。「ピッ」と音が鳴って、運転 加湿を開始します。  
もう一度押すと運転を停止し、待機モードになります。

### 加湿量選択ボタン / WiFi ボタン

本機での加湿は3モード 弱[ ー ]、中[ ≒ ]、強[ ≡ ]の  
加湿量を選択可能です。運転時の加湿量を点灯で表示します。  
電源OFF時、長押しでWiFi受信モード

### 湿度調整選択運転ボタン

本機は周囲湿度に合わせて、ご希望の湿度に調整する自動運転が可能です。  
湿度調整選択運転ボタンにより、加湿量を湿度[ 40 ]%、[ 50 ]%、[ 60 ]%で  
設定できます。

### タイマーボタン

本機では運転中に運転停止時間を設定することが可能です。「タイマーボタンを  
タッチして「1」～「7」まで1時間単位で設定できます。  
タイマー機能状態時に表示灯が点灯します。

### チャイルドロックボタン

本機では誤操作やお子様のいたずらを防ぐ設定にすることが可能です。  
チャイルドロック状態時に表示灯が点灯します。  
※約2秒長押し

### クエン酸洗浄ボタン

1カ月に1回を目安にクエン酸洗浄を行ってください。  
電源ボタンがOFFの状態でもクエン酸洗浄ボタンを約2秒長押しすると表示灯が点灯します。  
市販のクエン酸を使用してタンク内の汚れを落とします。  
※約2秒長押し

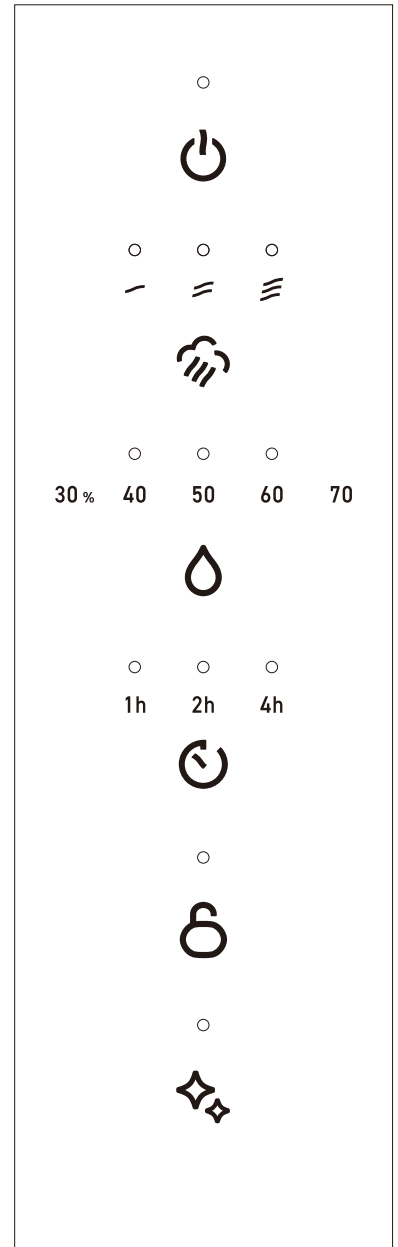



## (2) 使い方

### ① 運転を開始する

運転ボタンをタッチして加湿を開始します。

- ・「ピッ」と音が鳴って、加湿を開始します。
- ・電源ランプが白色に点灯、湿度モニターランプは周囲湿度に近い値が点灯します。
- ・タンク内の水が沸騰し、約15分後に高温のスチームが出始めます。

※スチームが出始めるまでの所要時間は使用環境や水の量・水温により異なります。

※運転中はタンクの水温が上昇する為、本体の外観が暖かくなりますが、異常や故障ではありません。

※メモリー機能付き。停止前に選択したモードで再開します。(コンセントを抜くとリセットされます)

**湿度モニターランプ点灯表示** ・湿度モニターランプは周囲湿度に近い値を点灯します。

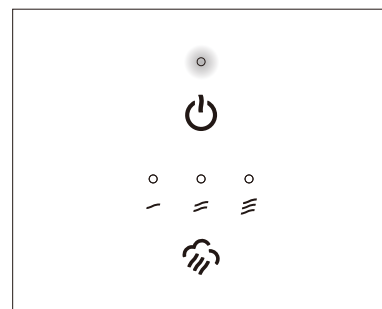

	表示湿度	30%	40%	50%	60%	70%
	湿度範囲	約35%以下	約36%~45%以下	約46%~55%以下	約56%~65%以下	約66%以上

※周囲湿度表示は本体内の湿度センサーが感知した湿度(数値)となりますので、ご使用場所により、別途用意された湿度計の数値とは異なる場合があります。

### ② 加湿量を選択する

加湿量選択ボタンをタッチして加湿量を選択運転します。

- ・「ピッ」と音が鳴って、弱[一]、中[≦]、強[≧]から選択できます。
- ・ボタンをタッチするたびに選択モードのランプが切り替わり点灯します。

【加湿量と連続加湿時間の目安】 ※室温20°C、満水(MAX) 運転での目安

加湿モード	弱	中	強
加湿量	200ml/h	400ml/h	600ml/h
連続加湿時間	約20時間	約10時間	約6.5時間

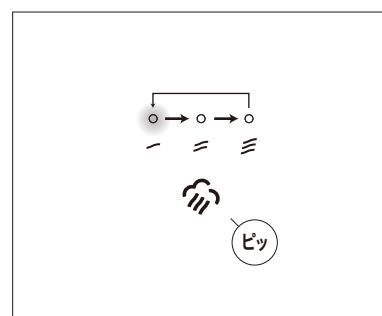

### ③ 湿度を選択する

湿度調整選択運転ボタンをタッチして希望の湿度を選択します。

- ・ボタンをタッチするたびに「ピッ」と音が鳴り、選択モードのランプが切り替わり点灯し、湿度[40]%, [50]%, [60]%から選択できます。

湿度運転モードの内容

40%	弱「一」モードで加湿運転し、周囲湿度が45%以上になると自動で運転を停止し、運転停止から約5分後もしくは周囲湿度が40%以下になると運転を再開します。
50%	中「≦」モードで加湿運転し、周囲湿度が55%以上になると自動で運転を停止し、運転停止から約5分後もしくは周囲湿度が50%以下になると運転を再開します。
60%	強「≧」モードで加湿運転し、周囲湿度が65%以上になると自動で運転を停止し、運転停止から約5分後もしくは周囲湿度が60%以下になると運転を再開します。

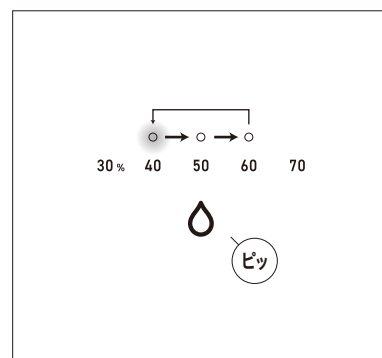

### ④ タイマー運転(切タイマー)を設定する

運転中にタイマーボタンをタッチして運転停止時間を選択します。

- ・「ピッ」と音が鳴って、タイマーランプ「1h」が白色に点灯します。
- ・ボタンをタッチするたびに、設定時間が切り替わり、設定した時間をランプ表示します。

※カウントダウン機能により、ランプは残りの時間を表示します。

※タイマー運転途中で電源ボタンをオフにした場合、タイマー設定はオフになります。

※スマホアプリでは切タイマーに加え、「入タイマー」をセットできます。

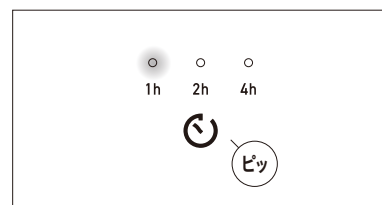

OFF	1時間	2時間	3時間	4時間	5時間	6時間	7時間
○ ○ ○ 1h 2h 4h	● ○ ○ 1h 2h 4h	○ ● ○ 1h 2h 4h	○ ● ● ○ 1h 2h 4h	○ ○ ● ○ 1h 2h 4h	○ ○ ○ ● ○ 1h 2h 4h	○ ○ ○ ● ○ 1h 2h 4h	○ ○ ○ ● ○ 1h 2h 4h

### ⑤ 運転を停止する

運転ボタンをタッチして加湿を停止します。

- ・「ピッ」と音が鳴って、運転を停止します。
- ・すべてのランプが消灯し、待機状態になります。

※運転停止後は余熱により、しばらくスチームが出ます。使用後は電源プラグをコンセントから抜く。

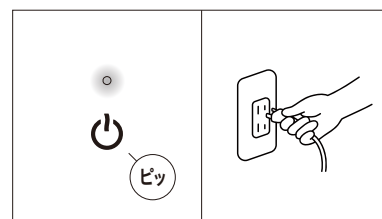

### (3) 給水お知らせ機能

- ・タンク内の水が少なくなると「ピッピッピッ」と音が3回鳴って「電源ランプ」が赤色に点滅し、運転を停止します。
- ・運転ボタンをタッチして運転を停止し、水を給水してから、再度電源ボタンをタッチすると加湿を再開します。

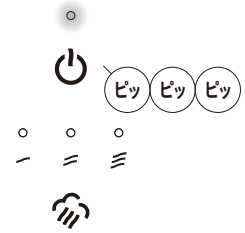

### (4) チャイルドロックの設定と解除

#### 設定

- ・チャイルドロックボタンを約2秒タッチして、ボタン操作をロックします。
- 「ピッ」と音が鳴って、チャイルドロックランプが白色に点灯し、チャイルドロックが設定されます。
- ※チャイルドロック設定中は他のボタン操作はできません。
- チャイルドロックを解除してから操作を行ってください。

#### 解除

- ・チャイルドロックボタンを約2秒間タッチして、ロックを解除します。
- 「ピッ」と音が鳴って、チャイルドロックランプが消灯し、チャイルドロックが解除されます。

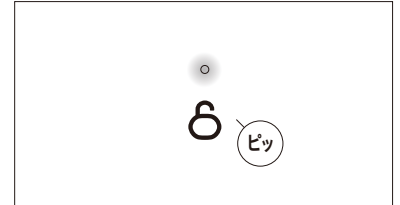

## アプリ操作について

Smart Life Appは本製品に対して無線WiFiでコントロールするモバイルアプリケーションです。インターネットに接続している無線ルーターとスマートフォンに接続して利用できます。

※スマートフォンは以下の条件を満たすこと

IOSシステム:13.0同等以上のバージョン / Androidシステム:6.0同等以上のバージョン

アプリケーションをダウンロードした後にアカウントを登録していただきデバイスを追加後に使用可能となります。

- ① 右のQRコードをスキャンしてダウンロード
  - ② iPhoneをご利用のお客様はApp Storeで「Smart Life」を検索してダウンロード
  - ③ Androidをご利用のお客様はGoogle Playで「Smart Life」を検索してダウンロード
- ※Smart Lifeは定期的に最新バージョンにアップデートしてください。



### App利用説明 ※お手持ちのスマートフォンがWiFiと接続された状態で設定してください。(2.4GHzのみ対応)

#### ① 登録/ログイン「Smart Life」App

- 1-1. アカウント登録をクリック(図8-1)
- 1-2. メールアドレスを入力後、認証コード取得をクリック(図8-2)
- 1-3. 登録したメールアドレスに届いた認証コードを入力すると登録完了(図8-3)



#### ② 本体のWiFi受信準備

- 2-1. 本体の電源がOFFになっていることを確認して、加湿量選択ボタンをピッと音がするまで長押しして、電源表示ランプが点滅している事を確認します。(ピッと音がしてから点滅まで約3秒)

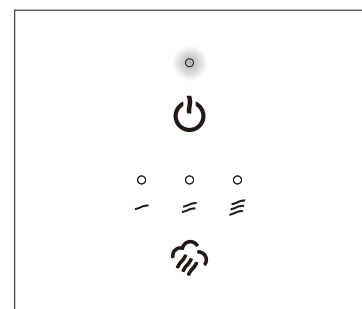

### ③ アプリに本体を追加(クイックマッピング)

3-1.アプリ内右上+の「デバイスの追加」(図9-1)をクリックし、しばらくすると自動で上部に周辺の機器が表示されます(図9-2)。

3-2.表示されている登録したい機器をクリック(図9-2)、WiFiパスワードを入力完了後(図9-3)「次へ」をクリック。

追加中の表示から(図9-4)、追加完了の表示に変われば(図9-5)WiFi接続完了です。

3-3.「完了」をクリックすると追加されたデバイスが表示され、コントロール画面に入れます。

※本体1台に対して登録できる端末は1台です。2台以上の端末で操作する場合は、登録した端末より共有いただくと、2台以上で操作できるようになります。

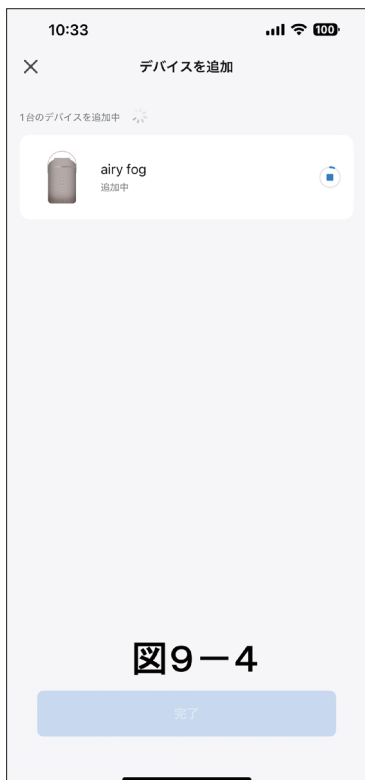
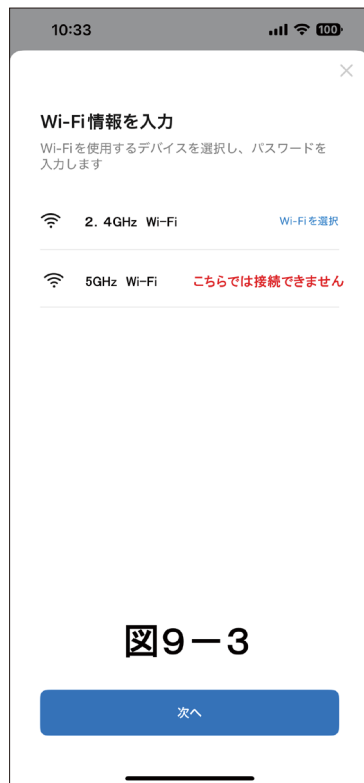

#### ④ ネットワークを変更する場合

4-1. Smart Life アプリを起動し、メインコントロール画面(図11-1)で削除したいデバイスを長押し(図11-2)でデバイス左上の「-」をタップして削除してください。

4-2.削除後は(図9-1)に戻りますので、再設定してください。



### ⚠ 注記

- ①WiFi表示ランプが常に点灯される場合、デバイスポインターネットと接続中を表します。
- ②WiFi表示ランプが点滅の場合、デバイスポインターネットに接続されていないことを表します。インターネット環境やスマートフォン機を考慮確認後接続してください。

#### ⑤ 本体からWiFi登録のリセット方法

5-1.本体操作パネルの加湿量選択ボタンを3秒以上長押しし、ピッという音がして、電源ボタンのインジケーターが点滅していたらリセット完了です。

## お手入れと保管

### ⚠ 注記

- ① 長くご使用いただけるように、下記の手法で1週間毎にお手入れしてください。
- ② お手入れは必ず電源を切り、ACアダプターを抜いて行ってください。
- ③ シンナー・アルコール・ベンジン・磨き粉などを使用しないでください。
- ④ 丸ごと水洗いしないでください。

### 取り外し方

- ① 電源を切りACアダプターを抜く。
- ② 上ぶたを反時計回り方向に回し、ロックを解除して、上ぶたを持ち上げて取り外してください。(図12)
- ③ 断熱カバーを取り外す。タンク内部の断熱カバーを取り外してください。(図12)

図12

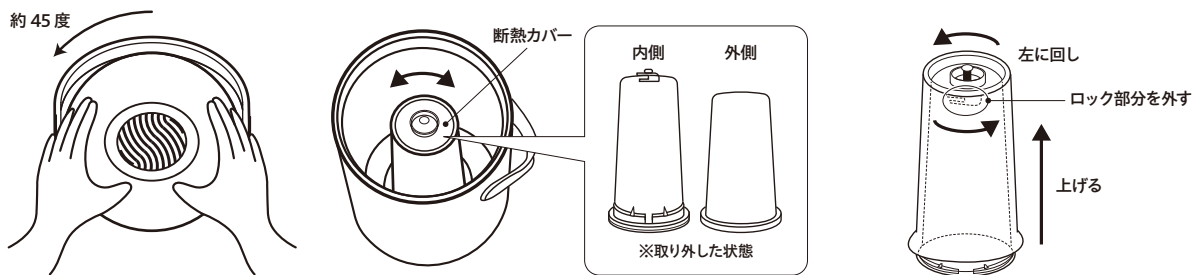

### 上ぶた及び断熱カバーのお手入れ

- ① やわらかいスポンジなどで汚れを落としてください。
- ② 水に含まれるカルキ(ミネラル成分)などの汚れが気になる場合は、薄めた中性洗剤を含ませたスポンジなどで洗ってください。
- ③ 断熱カバーを取り外す。タンク内部の断熱カバーを取り外してください。(図12)

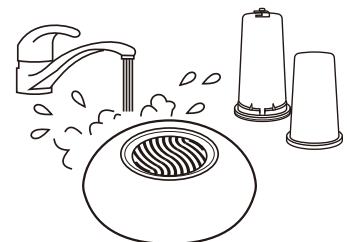

## タンク内側のお手入れ

- ① 本体の機能で自動停止しても、タンク内部には若干の水が残っています。タンク内部に表示している「排水方向」の位置から排水してください。
- ② 柔らかい布などでタンク内の水分をふき取ってください。
- ③ 汚れが落ちにくい場合は、柔らかいスポンジなどで汚れを落としてください。  
薄めた中性洗剤を含ませた布を固く絞ってふき取り、さらに乾いた柔らかい布で洗剤が残らないようにふき取ってください。
- ④ 水に含まれるカルキ(ミネラル成分)などの汚れが気になるときは、「クエン酸洗浄モード」によりお手入れを行ってください。

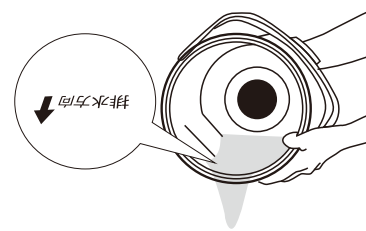

## 本体外側のお手入れ

- ① 柔らかい布などでからぶきしてください。
- ② 汚れが落ちにくいときは、薄めた中性洗剤を含ませた布を固く絞ってふき取り、さらに乾いた柔らかい布で洗剤が残らないようにふき取って、乾かしてください。



## クエン酸洗浄モードを使用する

市販のクエン酸を使用してタンク内の汚れを落とします。

- ① 断熱カバーを取り付けてください。
- ② タンクの満水目盛 (MAX/4L) まで水を入れてください。
- ③ タンクにクエン酸40g (大さじ4杯程度) を入れてください。  
※市販品に記載されている使用上の注意事項をよくお読みください。
- ④ 上ぶたを取り付け、電源コードをコンセントにさして、マグネットプラグを接続してください。  
※電源ボタンはOFFのままにしてください。
- ⑤ 待機状態で「クエン酸洗浄ボタン」を約2秒間タッチしてください。  
「ピッ」と音が鳴り、クエン酸洗浄モードランプが白色に点滅し、クエン酸洗浄を開始します。
- ⑥ 約5分間加熱し20分後に「ピッピッピッ」と音が鳴り停止します。
- ⑦ その後40分程度放置してください。
- ⑧ 洗浄後はタンク内の水が冷めてから排水し、水道水ですすいでください。  
※運転中に「クエン酸洗浄ボタン」を約2秒間タッチするとモードを停止します。



## こんなときは（故障かな？と思ったら）

修理依頼やお問合せの前に、もう一度お調べください。

症 状	調べるところ	直し方
電源が入らない 運転しない スチームが出ない	ACアダプターがコンセントから抜けていませんか？	ACアダプターを電源コンセントの奥まで確実に差込んでください。
	マグネットプラグが本体から外れていませんか？	マグネットプラグを本体に確実に接続してください。
	水は入っていますか？	水が入っていないと「給水ランプ」が点滅してお知らせします。 また、電源を入れた直後は水が沸騰するまで約15分はスチームが出ません。 沸騰するまでお待ちください。
	使用場所の湿度よりも、設定(選択)湿度が低くなっていますか？	湿度を上げることはできますが、運転により湿度を下げる運転はできません。
	チャイルドロックがかかったままになっていませんか？	チャイルドロックを解除してください。
運転が停止した	タイマー機能を設定していませんか？	切タイマーの設定をご確認ください。
	水がなくなっていないですか？	水がなくなると「給水ランプ」が点灯して停止状態になります。
タンク内(ヒーター面など)や吹出口に白い汚れが付着する	水道水に含まれるミネラル成分によるものだと思います？	クエン酸洗浄でタンク内のお手入れを行ってください。 【-12-】ページの「クエン酸洗浄モードを使用する」を参照して洗浄を行ってください。
タンク内(湯の中)に異物が浮遊している		
運転中にスチームがにおう 異臭がする	水道水以外の水(液体)を入れていませんか？	水道水を入れてください。
	水アカなどでタンク内や本体外側が汚れていませんか？	【-12-】ページの「お手入れと保管」を参照していただき、本体外側やタンク内のお手入れを行ってください。
スチーム吹出口から「ポコポコ」と音がしたり、水がはねたり吹き出したりする	上ぶたのスチーム弁ボールやボール受け内部が汚れていませんか？	
	断熱カバー内側の弁部にほこりが付着していませんか？	
	タンクの給水量が満水ライン(MAX)を超えていませんか？	水を満水ラインより少なくしてください。

●上記処置をしても直らない場合は使用を中止し、販売店に点検・修理をご依頼ください。

## アフターサービスと保証について-----必ずお読みください-----

### ■保証書

ご購入時に同梱されている簡易説明書の裏面にあります。お買い上げ日と販売店名の記入をご確認いただき、販売店からお受け取りください。保証書はよくお読みになり、大切に保管してください。

### ■修理を依頼される時

取り扱い説明書の内容をご確認いただき、なお異常のあるときは、電源プラグをコンセントから抜いて、お買い上げの販売店、またはスイデンお客様相談室にお問い合わせください。

### ■保証期間中(お買い上げ日から1年未満)の修理

保証書の規定により、無料で修理いたします。修理に際しましては、保証書をご提示ください。

### ■保証期間が過ぎている(お買い上げ日から1年以上)修理

修理によりお使いになれる製品は、お客様のご要望により有料で修理致します。

### ■保証期間

お買い上げ日から1年間です。消耗部品は保証期間内でも有料とさせていただきます。

### ■補修料金のしくみ

補修料金は技術料(故障した商品の修理および部品交換などにかかる作業料金)と部品代(修理に使用した部品の代金)などで構成されています。

### ■補修用性能部品の保有期間

この製品の補修用性能部品の保有期間は、製造終了後5年です。その商品の機能を維持するために必要な部品を性能部品といえます。

### ■補修部品について

補修部品は部品共通化のため、一部仕様や外観色などが変更される場合があります。お客様ご自身での修理は大変危険です。絶対に分解したり手を加えたりしないでください。

### ■送料について

保証期間内でも商品を修理窓口へ送付された場合の送料は、お客様のご負担となります。

## ★長年ご使用の加湿器の点検を!

	<b>このような症状はありませんか?</b>	<ul style="list-style-type: none"><li>●スイッチを入れても時々運転しないことがある。</li><li>●運転中に異常な音や振動がある。</li><li>●本体が変形していたり、異常に熱い。</li><li>●焦げくさい“におい”がする。</li><li>●その他の異常がある。</li></ul>	<b>お願い</b> 異常があればご使用を即、中止!!	このような症状のときは、故障や事故のため、スイッチを切り、電源プラグをコンセントから抜き、必ず販売店に点検・修理をご相談ください。
---	------------------------	---	--------------------------------	---

### お客様の個人情報のお取り扱いについて

- 株式会社スイデン(以下「弊社」)は、お客様の個人情報をお客様からの対応や修理およびその確認などに利用させていただき、これらの目的のためにご相談内容の記録を残すことがあります。
- 次の場合を除き、弊社以外の第三者に個人情報を提供することはありません。
  - (a) 修理やその確認、業務を委託する場合
  - (b) 法令の定める規定に基づく場合

## ■スイデンお客様相談窓口

☎ 0120-285-240 (通話料無料)

【受付時間】 祝日を除く月～金 10:00～17:00 (弊社指定休業日を省く)

〒543-0062 大阪市天王寺区逢阪2-4-24